

れいはいはさいこうのしゅくふて



わたしを あいしてくださる かみさまに  
さいこうの えいこうを ささげましょう



## クロスおうの とうじょう

いのり \_\_\_\_\_ しかいしゃ  
 しとしんじょう \_\_\_\_\_ みんなで  
 さんび \_\_\_\_\_ さんびか 399 ばん (しん 546 ばん)「さかえのおうにますしゅの」わたしのこくはく (2020 ねんこどもさんび)  
 せいしよ \_\_\_\_\_ ダニエル 1:21

ダニエル 1:21 ダニエルはクロス王の元年までそこにいた。

みことば \_\_\_\_\_ クロスおうの とうじょう \_\_\_\_\_ しかいしゃ

ダニエルは、捕虜として連れて来られてから、2つの国と4人の王に仕えました。  
 最後に仕えた王が、ペルシヤのクロス王でした。クロス王は、前の王たちとちがって  
 いました。イスラエルの民が、自分の国に帰って、崩れた神殿をもう一度建てること  
 ができるように助けました。これは、預言者イザヤを通してすでに預言されていたこと  
 でした。  
 神殿は、救い主イエス・キリストを意味します。イスラエルの民が、イエス・キリストの  
 契約をのがしたとき、神殿は崩れて、イスラエルの民は捕虜になりました。神殿を  
 もういちど建てる時、イスラエルの民の心は、神様の契約に集中しました。  
 このように、神様はすべての歴史を、契約中心に動かしておられます。世界福音化の  
 契約の旅程の中に私たちの一日をささげるように祈りましょう。

いのり \_\_\_\_\_ いっしょに おおきなこえで  
 \_\_\_\_\_ いのりましょう

ちちなる かみさま、ありがとうございます！ イエス・キリストの けいやくを にぎって  
 せかいふくいんかの りよていの なかに わたしの いちにちを ささげることが できます  
 ように。いきておられる イエス・キリストの みなによって おいのりします。アーメン

しゅのいのり \_\_\_\_\_ いっしょに しゅのいのりを いのって れいはいを おえましょう  
 フォーラム \_\_\_\_\_ きょうの みことばを きいて パパとママと はなしを しましょう



まいにち  
 ✓ チェックしよう げつよう かよう すいよう もくよう きんよう どうよう

みことば あんしゅう

あま〜い  
133

133とは、みことばを 1にち 3かい 3かいずつ よめば  
いっしゅうかんに おぼえることが できるという いみです。

あまくて ふしぎな かみさまの みことばを まいにち よみましょう。  
よく みえる ところに はっておいて いっしゅうかん  
くりかえし よんで みことばを おぼえましょう

26

げつようび

**ダニエルは**

**クロスおうの がんねんまで**

**そこにいた。**

ダニエル1しょう21せつの みことば

イスラエルの たみが バビロンの ほりよせいかつを おえて  
エルサレムに もどってくる ことが できました。 そのとき  
かみさまは クロスおうを とおして いちばん さいしょに しんでんを  
さいけんしなさいと めいれいされました。 したの えの  
あいている ところに つぎのページから えを きりとって はりましょう。

じゅんぴする もの： はさみ のり つぎのページ

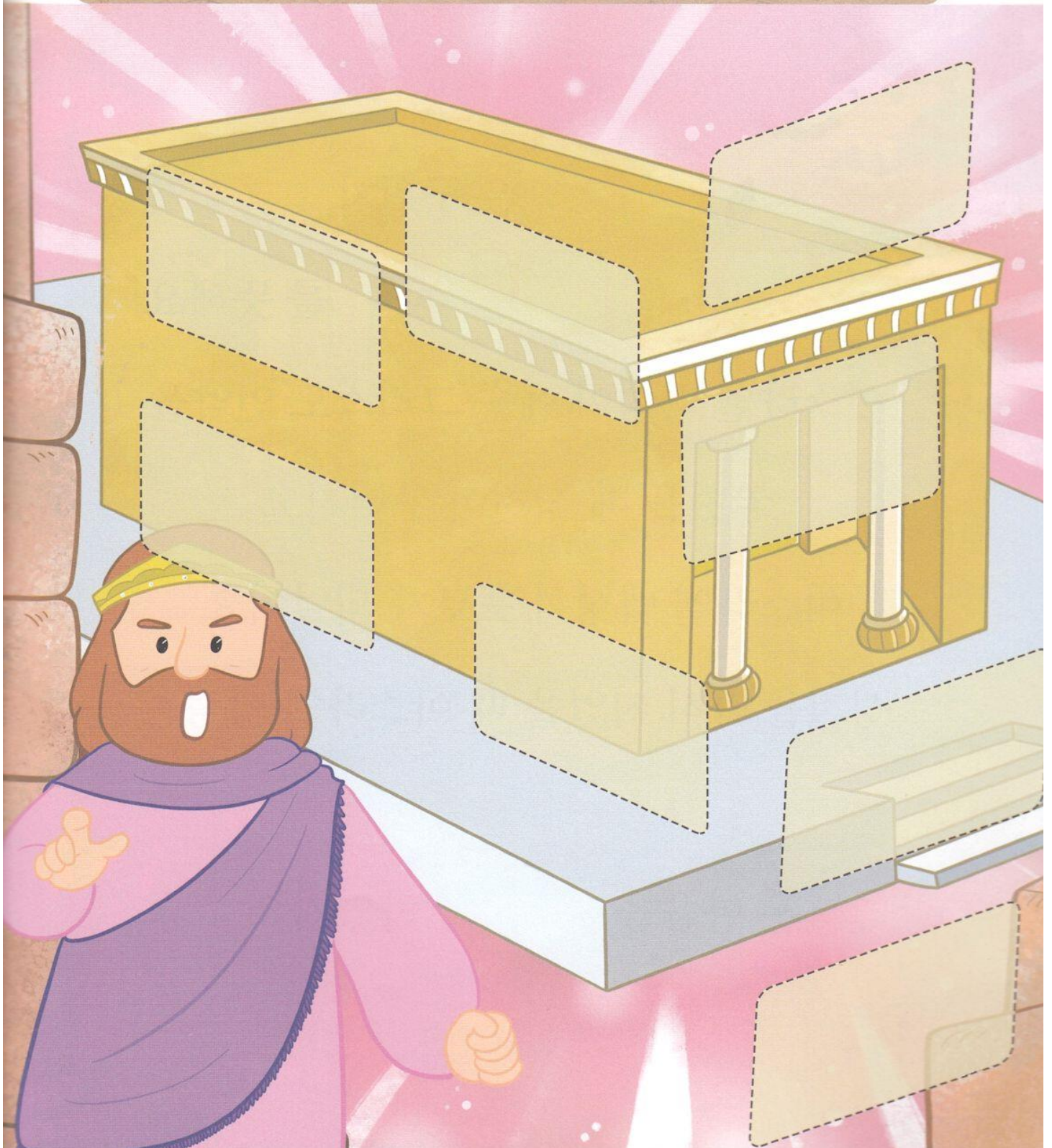



はさみで きりましょう-----

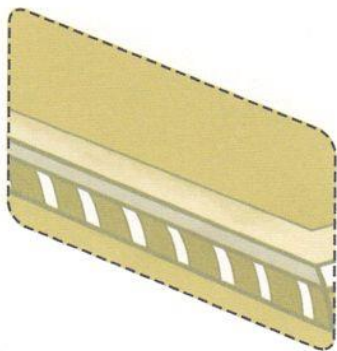
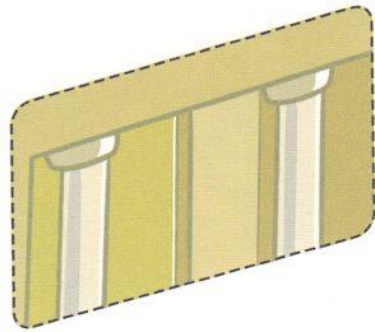
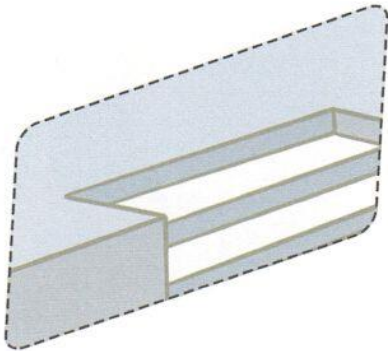
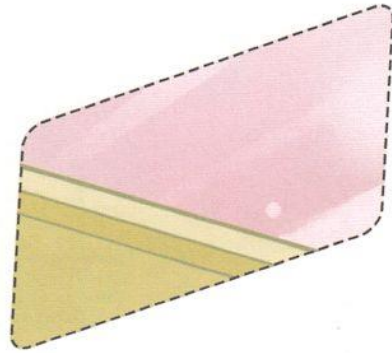
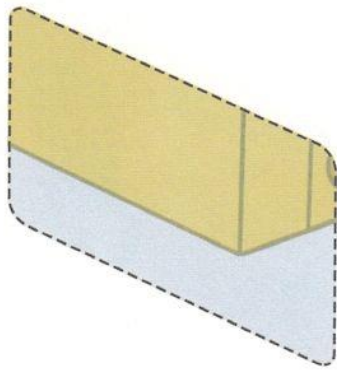
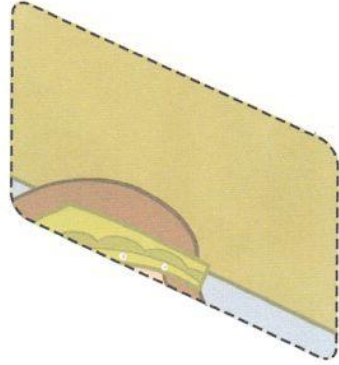
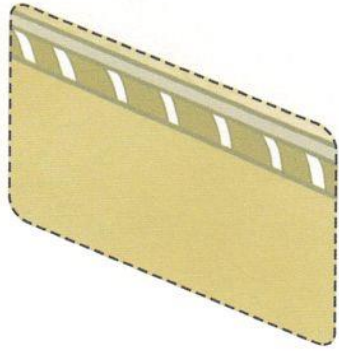

かくしんさがし

★ はーい！  
わたしです！ ★

かくしんの ないようを こころに きざみましょう

28

すいようび

きょうも パパとママと いっしょに れいはいしましょう。  
きょうの みことばで じゅうような たんごを もういちど  
かんがえてみましょう。  
したの あいている ところに あう ことばを いれましょう

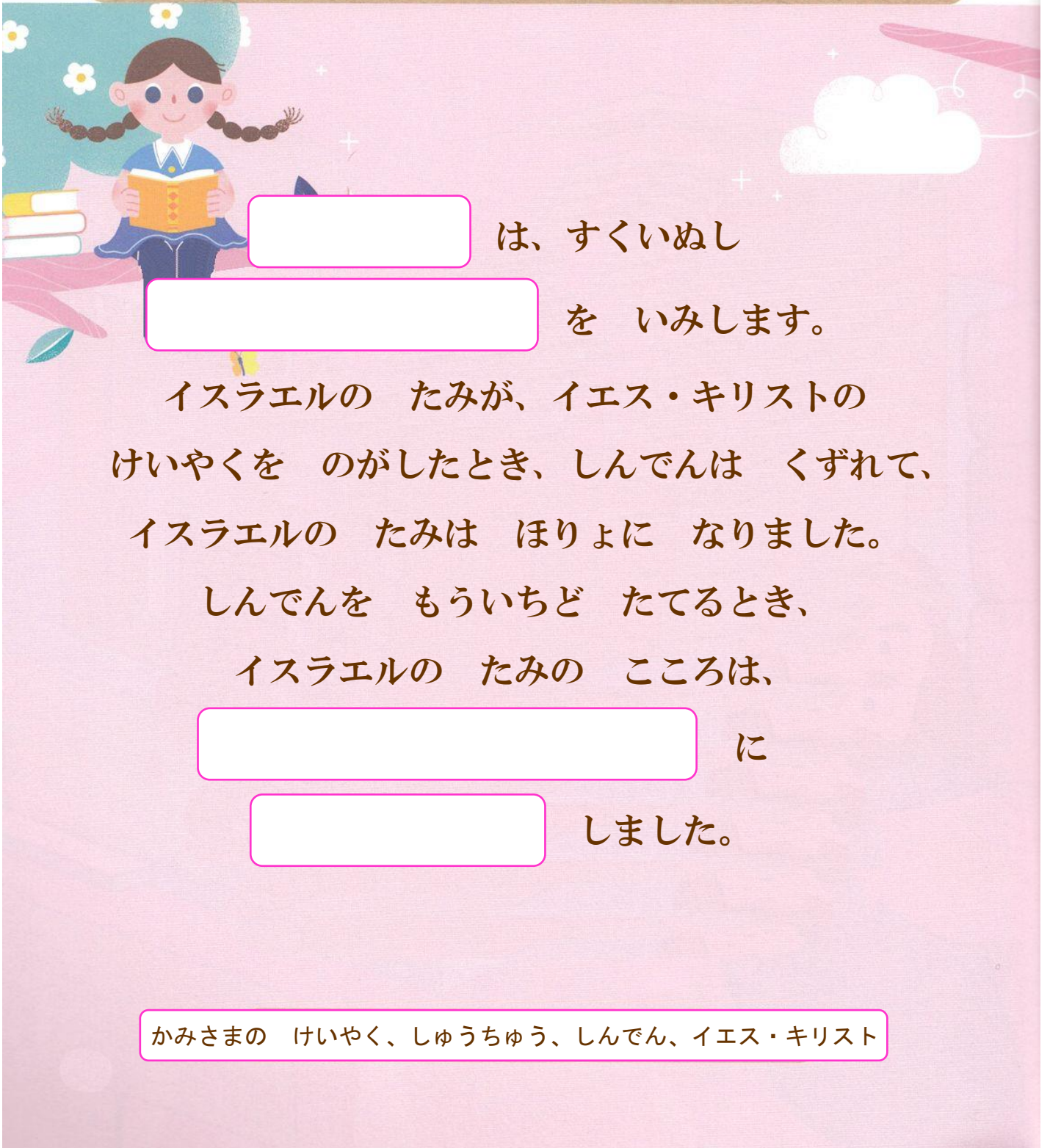

は、すくいぬし

を いみます。

イスラエルの たみが、イエス・キリストの  
けいやくを のがしたとき、しんでんは くずれて、  
イスラエルの たみは ほりよに なりました。

しんでんを もういちど たてるとき、

イスラエルの たみの こころは、

に

しました。

かみさまの けいやく、しゅうちゅう、しんでん、イエス・キリスト

さがして いろをぬろう

どこ？

かくれている えを みつけたり きれいに いろを  
ぬったり しましょう

クロスおうは ほりよに なった イスラエルの たみに エルサレムに  
もどらせて しんでんを さいけんしなさいと めいれいしました。  
これは あらかじめ よげんされた かみさまの やくそくでした。  
イスラエルの たみが ぶじに しんでんを かんせいすることが  
できるように みちを みつけて めいろを だっしゅつしましょう。

29

もくようび

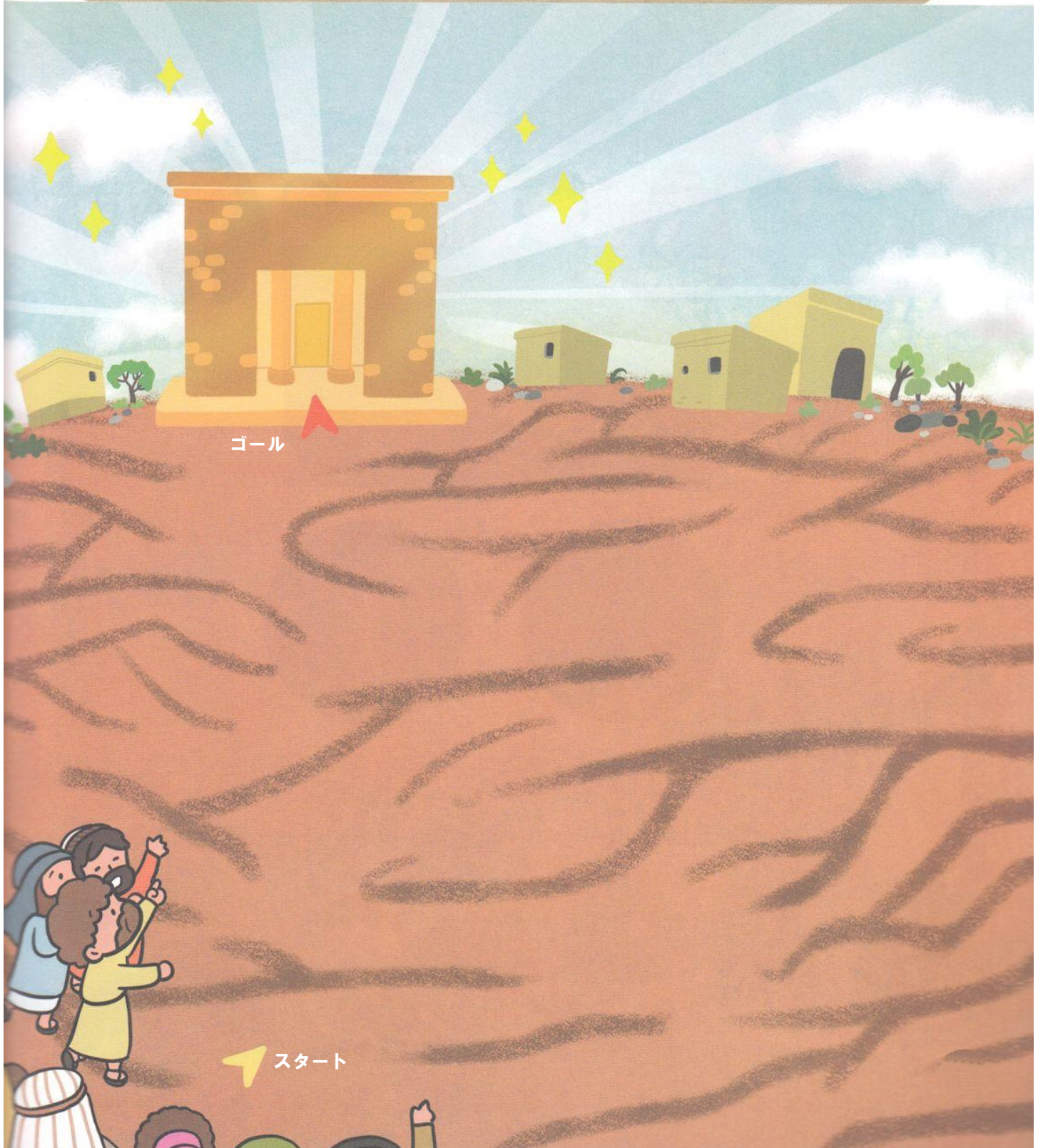

ひょうげんしょう

ひそひそ

パパとママと いっしょに おはなしして  
かみさまが よろこばれる かんがえ ことば こうどうを  
えで ひょうげんしましょう。

30

きんようび

かみさまは いつでも ふくいんを もった しょうにんを とおして  
みことばを なしとげて くださいます。 せかいふくいんかの りよていの  
なかで しょうにんとして とともに いる ひとは だれですか。  
この じだいに かみさまが もちいられる でんどうしゃは だれなのか  
パパとママと いっしょに はなしを して えか じで ひょうげんしましょう。



たのしい ワークをして いっしゅうかんの みことばを  
こころに きざみましょう

かみさまが くださった さいごの ワンネスチームは  
わたしたちの かぞくです。 パパ、ママ、おにいちゃん、おねえちゃん  
おとうと、いもうと、そしてわたしは いつも ふくいんの なかで  
ひとつです。かみさまが くださった たいせつな わたしの かぞくを  
おもいうかべながら つぎの ページの にんぎょうを きりぬいて  
かぞくの はなしを つくりましょう。

31

どようび

じゅんびするもの | はさみ、つぎのページ

## たいせつな わたしの かぞくの はなし

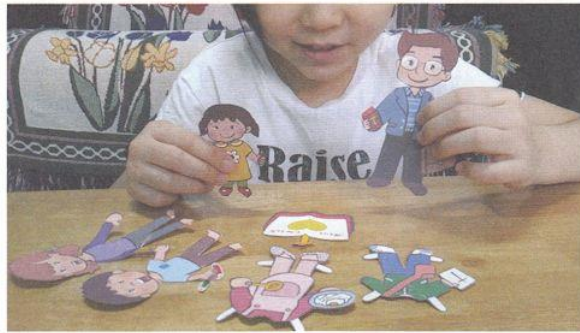

1. つぎの ページの えを じっせんに そって きりぬきます
2. きりぬいた かみにんぎょうに あうように ふくを きせて  
かみにんぎょう あそびを しましょう
3. ふくいんの はなしを いっしょに わちあう かみにんぎょうを とおして  
みことばが こくいんされ けいやくの なかに ねを おろすように  
たのしく あそびましょう







いつでも みことば  
だけに したがる  
パパ

かぞくを けんこうに  
してくれる ママ



ONENESS  
family  
PAPER DOLL

イエスキスが  
だいすきな  
いもうと



しんこうの こども  
でんどうしゃ  
おにいちゃん

